

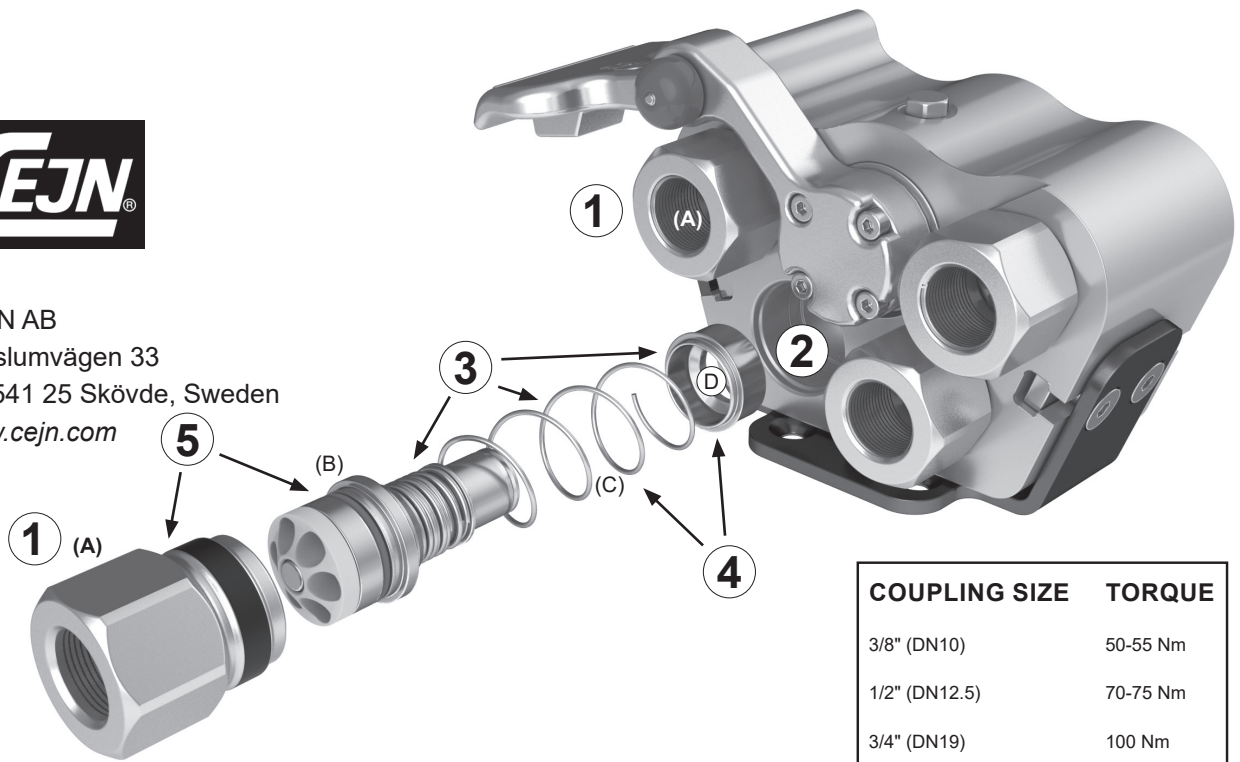

CEJN AB
Hasslumvägen 33
SE-541 25 Skövde, Sweden
www.cejn.com



COUPLING SIZE	TORQUE
3/8" (DN10)	50-55 Nm
1/2" (DN12.5)	70-75 Nm
3/4" (DN19)	100 Nm

GB

HOW TO REPLACE THE MULTI-X COUPLING KIT

1. Untighten the coupling kit by first removing the back part (A) followed by removing the valve package (B), spring (C) and ratchet sleeve (D).
2. Clean the cavity from any glue, dirt or dust.
3. Apply grease that is waterproof and capable of low temperatures (Cargo Ice or equivalent) on the new valve package (B), the spring (C) and the ratchet sleeve (D).
4. Start the assembly of the new coupling kit with the ratchet sleeve (D) and the spring (C) and insert it to the coupling cavity. The new spring needs to be oriented with the flat spring end resting against the ratchet sleeve (D).
5. Insert the new valve package (B) and finally insert the new back part (A). Torque the back part according to the specified torque below. The back part comes pre-applied with thread locking which will harden when the back part is tightened.

E

CÓMO CAMBIAR EL KIT DE ACOPLAMIENTOS MULTI-X

1. Afloje el kit de acoplamiento quitando primero la parte posterior (A) y después extrayendo el paquete de válvulas (B), el muelle (C) y el manguito del trinquete (D).
2. Limpie la cavidad de cualquier resto de pegamento, suciedad o polvo.
3. Aplique grasa impermeable y que soporte bajas temperaturas (Cargo Ice o equivalente) en el nuevo paquete de válvulas (B), el muelle (C) y el manguito del trinquete (D).
4. Empezar a montar el nuevo kit de acoplamiento con el manguito del trinquete (D) y el muelle (C) e introdúzcalo en la cavidad de acoplamiento. El nuevo muelle debe estar orientado con el extremo plano del muelle apoyado contra el manguito del trinquete (D).
5. Introduzca el nuevo paquete de válvulas (B) y, por último, introduzca la nueva parte posterior (A). Apriete la parte posterior de acuerdo con el par especificado a continuación. La parte posterior lleva pre-aplicado un bloqueo de rosca que se endurecerá cuando se apriete la parte posterior.

D

AUSTAUSCH DES MULTI-X-KUPPLUNGSBAUSATZES

1. Beim Ausbau des Kupplungsbausatzes zunächst den hinteren Teil (A) entfernen und danach das Ventilpaket (B), die Feder (C) und die Ratschenhülse (D).
2. Den Hohlraum von Klebstoff, Schmutz oder Staub befreien.
3. Wasserfestes und für niedrige Temperaturen geeignetes Fett (Cargo Ice oder gleichwertig) auf das neue Ventilpaket (B), die Feder (C) und die Ratschenhülse (D) auftragen.
4. Den Einbau des neuen Kupplungsbausatzes mit der Ratschenhülse (D) und der Feder (C) beginnen und dann in den Kupplungshohlraum einsetzen. Die neue Feder ist so auszurichten, dass sie mit dem flachen Federende an der Ratschenhülse (D) anliegt.
5. Das neue Ventilpaket (B) anbringen und abschließend das neue Rückenteil (A) einsetzen. Das Rückenteil mit dem nachstehend angegebenen Drehmoment anziehen. Das Rückenteil wird mit vormontierten Gewindevorriegelung geliefert, die sich plastisch verfestigt, sobald das Rückenteil angezogen wird.

F

COMMENT REMPLACER LE KIT COUPLEUR MULTI-X

1. Desserrez le kit de coupleurs en déposant d'abord la partie arrière (A), puis en retirant le clapet (B), le ressort (C) et la douille à cliquet (D).
2. Nettoyez la cavité de toute colle, saletés ou poussière.
3. Appliquez de la graisse résistante à l'eau et qui est capable de supporter de basses températures (Cargo Ice ou son équivalent) sur le nouveau clapet (B), le ressort (C) et la douille à cliquet (D).
4. Commencez l'assemblage du nouveau kit de coupleurs en vous servant de la douille à cliquet (D) et du ressort (C), puis insérez-le dans la cavité à coupleurs. Le nouveau ressort doit être orienté avec son extrémité plate appuyée contre la douille à cliquet (D).
5. Insérez le nouveau clapet (B) et insérez enfin la nouvelle partie arrière (A). Serrez la partie arrière selon le couple spécifié ci-dessous. La partie arrière est pré-appliquée avec le verrouillage du filetage qui durcit lorsque la partie arrière est serrée.